

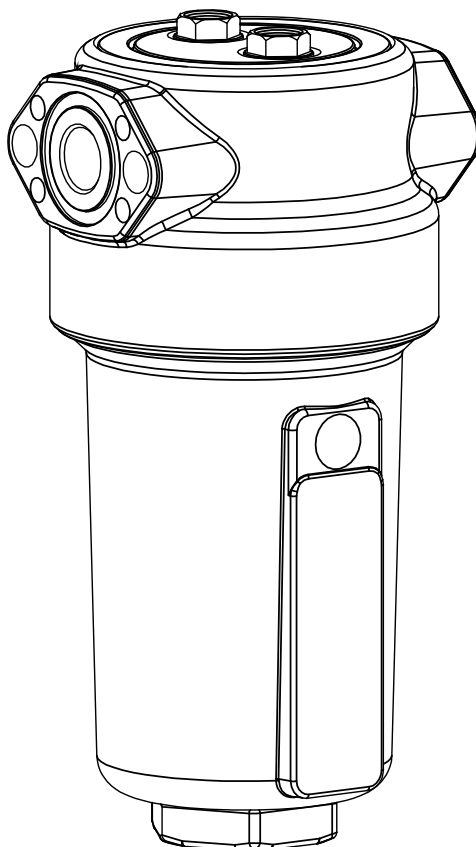

Руководство по установке и ИСПОЛЬЗОВАНИЮ

Фильтр сжатого воздуха ААФ



Пожалуйста, внимательно прочтите нижеследующие инструкции перед введением фильтра в эксплуатацию. Надежная и безопасная работа фильтра может быть гарантирована только в случае, если рекомендации и условия, указанные в данном руководстве, соблюдаются.



Компоненты

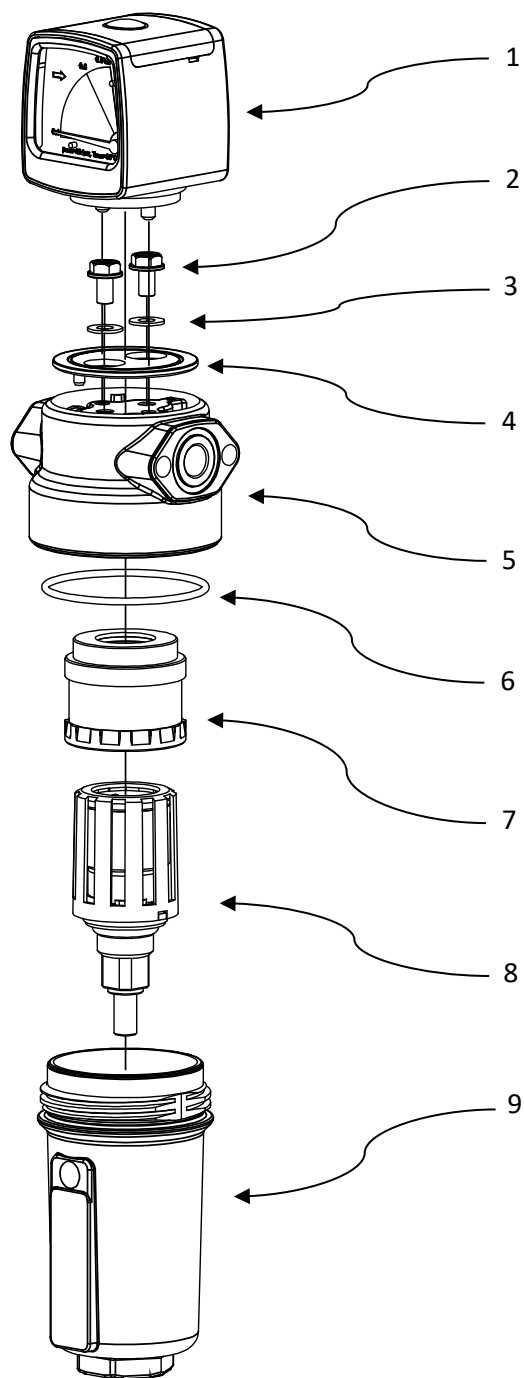

Наименование

- 1** Индикатор сброса давления (опционально)
- 2** Винт
- 3** Плоское уплотнение
- 4** Крышка головки фильтра
- 5** Головка фильтра
- 6** Уплотнительное кольцо
- 7** Фильтрующий элемент
- 8** Слив конденсата (опционально)
- 9** Корпус фильтра

* Модель корпуса фильтра 0006 -0016 не содержит компонентов 1, 2, 3, 4, 8.

Технические данные

Модель корпуса фильтра	Присоединение	Фильтрующий элемент	Пропускная способность		Габариты, мм				ОБЪЕМ [л]	ВЕС [кг]
			[Нм³/ч]	[scfm]	A	B	C	D		
AAF 0006	1/8	03528	10	6	105	55	14	50	0,07	0,23
AAF 0016	1/4	05528	18	11	125	55	14	70	0,09	0,24
AAF 0026	1/4	03844	25	15	145	73	18	50	0,22	0,42
AAF 0036	3/8	03844	30	18	145	73	18	50	0,22	0,42
AAF 0046	1/4	06050	35	22	189	88	32	60	0,44	0,72
AAF 0056	3/8	06050	60	35	189	88	32	60	0,45	0,71
AAF 0076	1/2	07050	78	46	189	88	32	80	0,45	0,70
AAF 0106	3/4	14050	120	70	257	88	32	150	0,64	0,78
AAF 0186	1	12075	198	116	261	125	37	160	1,4	1,9
AAF 0306	1	22075	335	197	361	125	37	250	2,0	2,3
AAF 0476	1 1/2	32075	510	300	461	125	37	350	2,6	2,5
AAF 0706	1 1/2	50075	780	459	641	125	37	530	3,6	3,2

Рабочая температура	Operating temperature	1,5 - 65 °C
Рабочее давление	Operating pressure	0 - 16 bar(g)

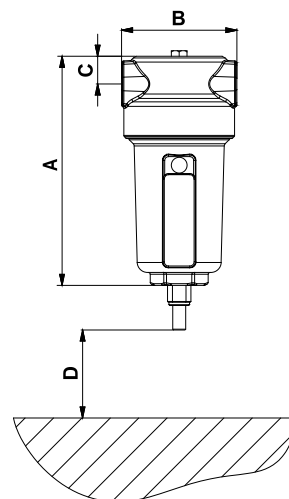

МАТЕРИАЛЫ

Материал корпуса	Алюминий
Фитинги, Винты	Латунь, Латунь с цинковым покрытием, Сталь
Крышка	ABS (бутадиеновый каучук)
Уплотнение	NBR (нитрил-бутадиеновый каучук)
Защита от коррозии	Анодирование (на выбор)
Внешняя защита	Порошковое покрытие (Эпоксидно-полиэстеровая база)
Смазочный материал	Смазка Shell cassida RLS 2

КОРРЕКЦИОННЫЕ ФАКТОРЫ

Чтобы рассчитать подходящую производительность данного фильтра на основе фактических рабочих условий, умножьте номинальную пропускную способность на соответствующий коррекционный фактор (ы).

СКОРРЕКТИРОВАННАЯ ПРОИЗВОДИТЕЛЬНОСТЬ = НОМИНАЛЬНАЯ ПРОПУСКНАЯ СПОСОБНОСТЬ x C_{оп}

[Бар]	2	3	4	5	6	7	8	9	10	11	12	13	14	15	16
[psi]	29	44	58	72	87	100	115	130	145	160	174	189	203	218	232
C _{оп}	0,38	0,5	0,63	0,75	0,88	1	1,13	1,25	1,38	1,50	1,63	1,75	1,88	2,00	2,13

**ДИРЕКТИВА ДЛЯ ОБОРУДОВАНИЯ ПОД ДАВЛЕНИЕМ PED 2014/68/EU
(Группа жидкости 2)**

AAF 0016 - AAF 0476

Не требуется

Технические спецификации доступны для Вас. Для получения дополнительных спецификаций свяжитесь с производителем.

Инструкции по безопасной работе

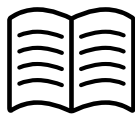

К данному фильтру применимы соответствующие нормы по производственной безопасности и предотвращению несчастных случаев, а также инструкции по применению. Фильтр был сконструирован в соответствии с общепризнанными инженерными правилами. Он соответствует требованиям директивы 2014/68/EU, касающейся оборудования под давлением.

Убедитесь, что процедура установки не противоречит местному законодательству об управлении и типовых испытаниях оборудования под давлением на месте установки.

Оператор/пользователь должен изучить функционирование, установку и пуско-наладку продукта. Вся информация о безопасности всегда призвана обеспечить Вашу персональную безопасность.

- Не превышайте диапазонов максимального рабочего давления или температуры (см. этикетку с информацией).
- Допустимые рабочие температура и давление для дополнительных частей и фильтрационных элементов приведены в Технических спецификациях для этих частей. Максимальная температура и давление для системы в сборке – это самая низкая температура для индивидуальных компонентов.
- Убедитесь, что продукт оснащен устройствами безопасности и контрольными приборами для предотвращения выхода за пределы допустимых рабочих параметров.
- Фильтр был спроектирован в основном для статического давления. Резкие изменения в давлении запрещены.
- Убедитесь, что фильтр не подвержен вибрациям, которые могут вызвать усталостные разрушения.
- Фильтр не должен подвергаться механической нагрузке.
- Используемая технологическая среда не должна иметь коррозионных компонентов, которые могут повредить материалы фильтра недопустимым способом. Не используйте фильтр в опасных локациях с потенциально взрывоопасной атмосферой.
- Все работы по установке и обслуживанию фильтра могут проводиться только обученными, опытными специалистами.
- Запрещается проводить любые виды работ на фильтре или трубопроводе, включая сварку и конструктивные изменения и т.д.
- Манометр, отображающий рабочее давление, должен быть установлен на фильтр, соответственно в трубопровод.
- Разгерметизируйте систему перед проведением работ по установке. Фильтр устанавливается в трубопровод вертикально.
- Убедитесь, что фильтр установлен без подвергания нагрузке.

- Используйте только оригинальные запасные части.
- Используйте устройство только по назначению.

Использование по назначению



Фильтры серии AAF созданы для высокоэффективного удаления твердых частиц, воды, масляных паров, углеводородов, запахов и паров из систем сжатого воздуха. Данное устройство может быть использовано только для тех целей, для которых оно было изначально разработано. Все остальные считаются недопустимыми.

А именно:

- Фильтр не предназначен для дыхания без дополнительного оборудования.
- Фильтр может использоваться только для жидкостной “ГРУППЫ 2” (PED 2014/68/EU).
- Фильтр не может использоваться для взрывоопасных, токсичных, воспламеняющихся, коррозионных материалов и жидкостей “ГРУППЫ 1” (PED 2014/68/EU).

Предупреждение: внутренняя коррозия может значительно уменьшить безопасность установки. Проверьте ее наличие во время смены картриджа.

Производитель ни при каких обстоятельствах не считается ответственным за ущерб, причиненный в результате несоответствующего, неверного или необоснованного использования.

Используйте только оригинальные запасные части. Любые повреждения или поломки, вызванные использованием других запасных частей, не подпадают под Гарантию или Товарную Ответственность.

Установка

Все операции должны совершаться только квалифицированным персоналом. Никогда не проводите работы под давлением. Пользователь обязан убедиться, что фильтр не будет использоваться под давлением, превышающим номинальные значения. Превышение давления несет опасность и риски для оператора и оборудования.

Модели от AAF 0016 до AAF 0706

Сборка фильтра и установочные процедуры:

- Установите индикатор сброса давления, если он есть в наличии, или дифференциальный манометр (опционно) на головку фильтра.

- Соедините головку фильтра с трубой со сжатым воздухом и убедитесь, что поток воздуха соответствует направлению стрелок на крышке головки фильтра.
- Аккуратно прочистите трубу и выходные отверстия головки фильтра, удалите любую стружку, влагу или обрезки от инструмента.
- Смажьте уплотнительное кольцо и другие уплотнительные поверхности головки фильтра и картриджа, используя многофункциональную смазку (БЕЗ СИЛИКОНА).
- Вставьте картридж фильтра в головку фильтра простым нажатием, его закрепление обеспечивается одним уплотнительным кольцом.
- Вставьте корпус фильтра и тщательно закрепите.
- Фильтры всегда должны устанавливаться в вертикальное положение с достаточным пространством вокруг. Вокруг корпуса фильтра должно сохраняться минимальное расстояние (D в таблице спецификаций), т.к. оно необходимо для смены картриджа.
- Прикрепите наклейку на корпус фильтра с указанием месяца и года следующей замены фильтрационного элемента (макс. один год).
- Создайте небольшое давление и проверьте фильтр на утечку воздуха.

Пусконаладка

- Убедитесь, что рабочие параметры (давление, температура и скорость потока) не превышают значения, указанные на табличке с параметрами.
- Закройте запорный клапан (V1) на нижнем потоке фильтра, медленно откройте клапан (V2) на верхнем потоке и позвольте воздуху несколько минут выходить из ручного или автоматического сливного клапана; закройте сливной клапан и медленно откройте запорный клапан (V1) на нижнем потоке фильтра.

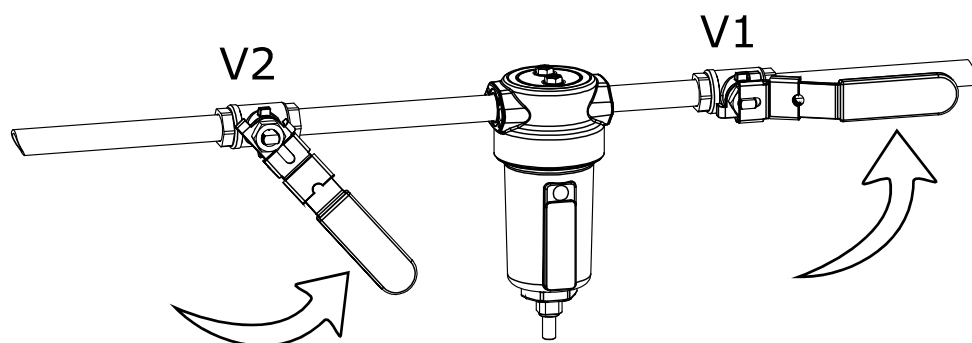

Эксплуатация:

- Обеспечьте бесперебойную работу конденсатоотводчиков. Проверяйте их на регулярность работы минимум раз в неделю.

- Если установлен индикатор сброса давления, то регулярно проверяйте его работу, чтобы убедиться, что в фильтрационном элементе нет насыщения, и сброс давления не превышает лимита.

Если установлен фильтр класса А, проверьте эффективность фильтров предварительной очистки, иначе присутствие любых масляных или водяных аэрозолей сведет на нет поглощающую способность фильтра.

Техническое обслуживание

Фильтрационные элементы подвержены износу. Чтобы поддерживать эффективность системы, оптимальную производительность и лучшее качество воздуха, необходимо следовать следующим правилам:

- Заменяйте фильтры класса P, R, M, и S по крайней мере раз в год, или если сброс давления достигнет 350 мбар.
- Заменяйте фильтры класса H², A² и A по крайней мере раз в 6 месяцев или чаще, если этого требует специальное применение фильтра.
- Элементы класса В могут быть очищены в ультразвуковой ванне или путем обратной циркуляции. Интервалы очистки зависят от сферы применения. Если необходимо, замените элемент на новый.
- Уплотнительное кольцо корпуса может быть повреждено во время смены фильтрационного элемента. Чтобы предотвратить утечку воздуха и неполадки, замените кольцо, если необходимо. Для замены свяжитесь с производителем.
- Поврежденные компоненты должны заменяться новыми. Если обнаружена явная степень повреждения, то заменяется весь фильтр.
- Срок службы фильтра - 10-лет в нормальной рабочей среде. После 10 лет крайне необходимы периодические проверки на цельность фильтра.
- Проводите проверку на утечки по завершении работ по обслуживанию.

Исключения в условиях гарантии

Гарантия на продукт считается недействительной, если:

- Рабочие инструкции, касающиеся первичного ввода продукта в эксплуатацию и технического обслуживания, не были соблюдены.
- Продукт не был использован должным образом.
- Продукт был использован, несмотря на его очевидные дефекты.
- Были использованы запасные или взаимозаменяемые части другого производителя.
- Продукт был использован вне допустимого диапазона технических параметров.
- В отношении продукта были проведены неавторизованные конструктивные изменения, или его компоненты, не подлежащие разборке, были разобраны.

OMEGA AIR d.o.o. Ljubljana

Cesta Dolomitskega odreda 10

SI-1000 Ljubljana, Slovenia

T: +386 (0)1 200 68 00

F: +386 (0)1 200 68 50

info@omega-air.si